

ВМ1 ЗР ХЛ 4,2x7x9 С3,2x5x2,5 Н 4.27003

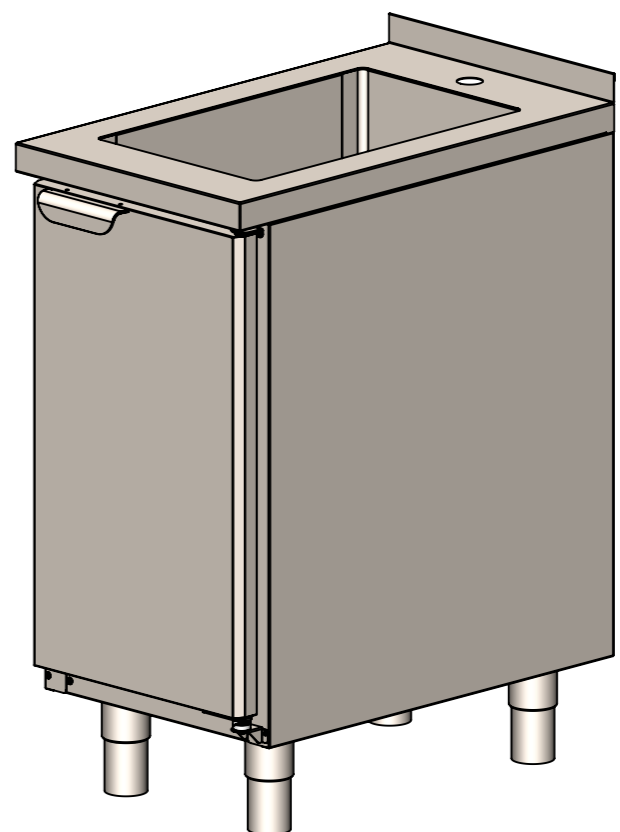

G ↑

ВИД G

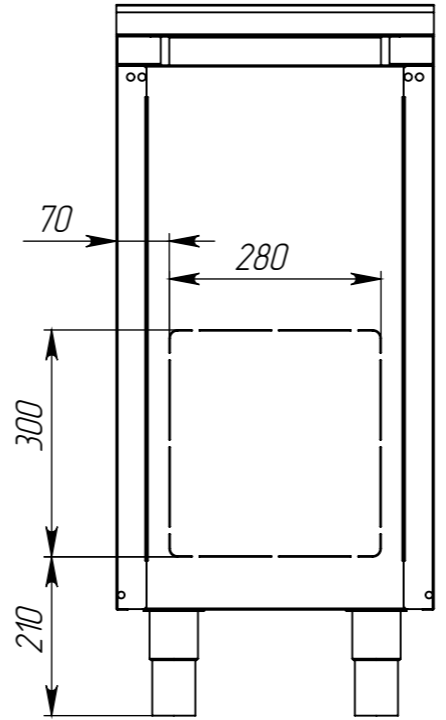
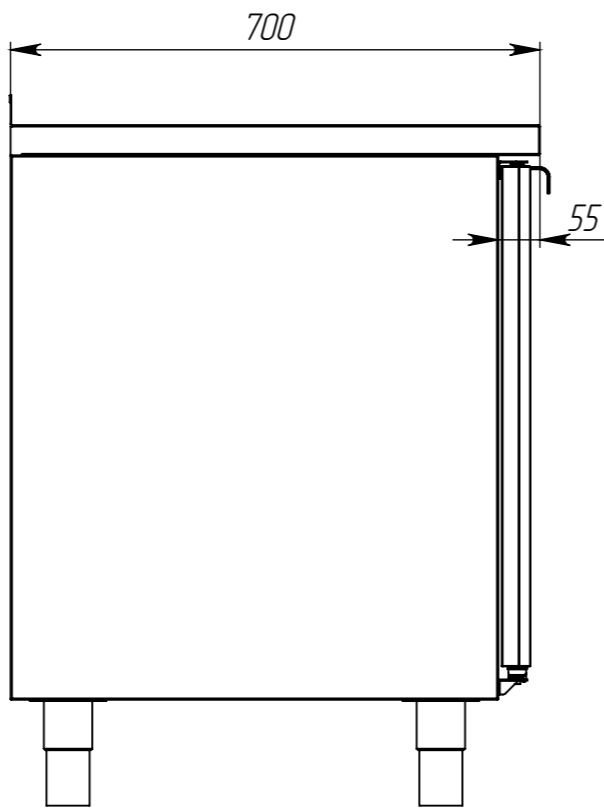
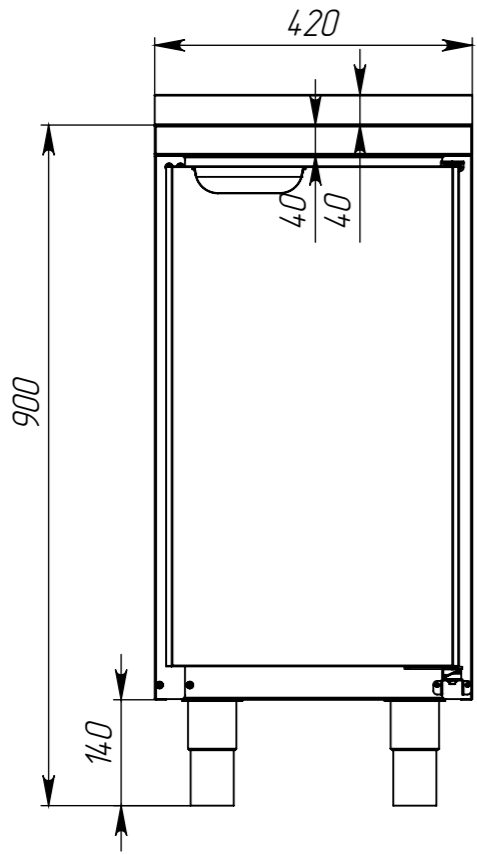
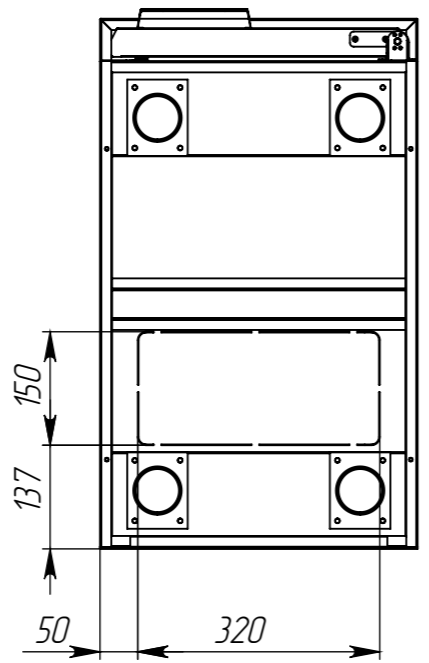
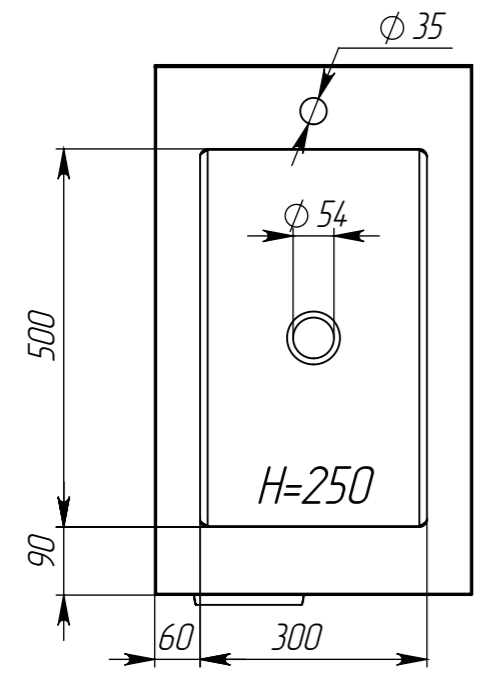

					ВМ1 ЗР ХЛ 4,2x7x9 С3,2x5x2,5 Н 4.27003			
Изм.	Лист	№ докум.	Подп.	Дата	Ванна моечная	Лит.	Масса	Масштаб
Разраб.		Бузунов В.К.		25.05.2023			0.0	1:10
Проб.						Лист 1	Листов 1	
Т. контр.								
Н. контр.					Материал - Сталь нерж. AISI 304/430			
Утв.								

Спроб. №	
Подп. и дата	
Инд. № дубл.	
Взам. инд. №	
Подп. и дата	
Инд. № подл.	